

管理番号 <b>K-7065</b>	△04	プラグ付電源コード仕様書	承認	確認	作成
		ESE-ECCB-VCT-15A (125V/15A L=2,000mm・1,000mm)	EDK 2017.10.24 塚越	EDK 2017.10.24 塚越	2012.9.6 武川

1. 適用 Scope
- 1-1: 本仕様書は、電気用品安全法に適合するプラグ付電源コードについて規定する。  
This Specification applies to the power-supply cable, acquired the safety standard approved plug.  
英文に疑義が生じた場合は、日本語を優先する。Japanese takes precedence in case of doubt in English.
- 1-2: 適用安全規格 Applicable Safety Standard  
コード Cable : 電気用品安全法 Electrical Appliance and Material Safety Law of Japan  
プラグ Plug : 電気用品安全法 Electrical Appliance and Material Safety Law of Japan  
コネクタ Connector : 電気用品安全法 Electrical Appliance and Material Safety Law of Japan
- 1-3: 取得安全規格 Acquired Safety Standard Approval  
電気用品安全法技術基準 Electrical Appliance and Material Safety Law of Japan Technical requirements  
ESE-15A: JET6031-43001-1011 / ECCB-15A: JET6031-43004-1003A / コード: JET6123-12009-1001  
JET1985-12009-1002
- 1-4: 本電源コードはRoHS対応品である。This power cable is RoHS correspondence article.

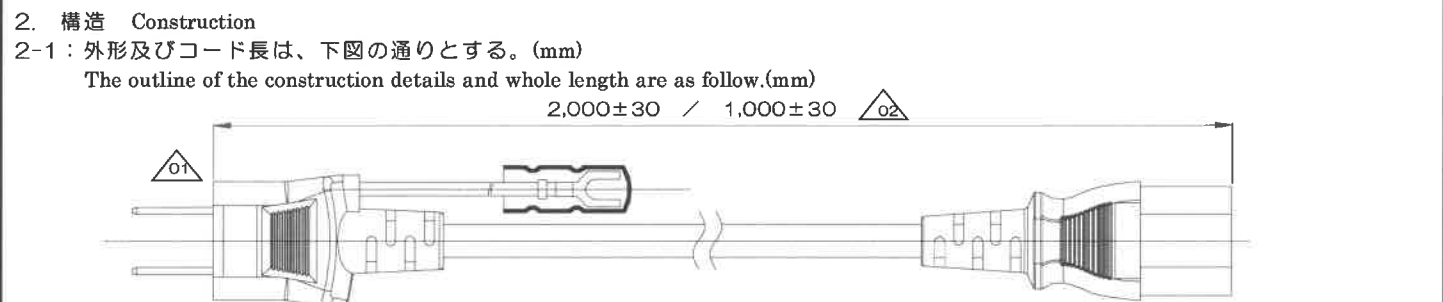

2-2: 構成部位 Components

No.	項目 Items	色 Color	詳細 For Particulars
(1)	プラグ Plug	黒 Black	ESE (外形図R26-0044参照 Refer to drawing #R26-0044)
(2)	コネクタ Connector	黒 Black	ECCB (外形図R26-0044参照 Refer to drawing # R26-0044)
(3)	コード Cable	黒 Black	VCTF

3. 性能 Characteristics

No.	項目 Items	規格 Specifications	条件 Conditions
3-1	定格電圧 (AC) Rated Voltage	125V	適用・取得・安全規格による Refer to Applicable Safety Standard and/or acquired Safety Standard.
3-2	定格電流 (AC) Rated Current	15A	適用・取得・安全規格による Refer to Applicable Safety Standard and/or acquired Safety Standard.
3-3	コネクタ接触抵抗 Contact Resistance	20mΩ以下 20mΩor less	20℃にてコネクタをインレットに真っ直ぐ挿入し、DC1Aにて測定 Insert the cable connector straight into the inlet, measure at DC1A. (Ambient temperature 20℃)
3-4	絶縁抵抗 Insulation Resistance	100mΩ以上 100mΩor more	20℃にて導体相互間及び導体大地間DC500V/1分間 Apply a Voltage of 500Vd.c. for 1min.at an ambient temperature of 20℃, after which measurement shall be made between two conductors and ground.
3-5	耐電圧 Dielectric Strength	導体相互間 AC1000V/1分 導体大地間 AC1000V/1分 にて異常のないこと Between two conductors 1000V for 1min. Between aconductor and ground 1000V for 1min.without break down.	耐圧計: 500VA以上 遮断電流: 2mA/m Testing transformer capacity: 500VA or more Trip current: 2mA/m
3-6	樹脂部機械的強度 Strain Relief	金具のスレ、ガタ、抜け、芯線の断線 絶縁物の破損等異常のないこと Without damage, such as displacement or loosensor detachment of metal parts, conductor break,insulation damage, etc.	25±5℃にて 1.プラグ樹脂部と刃間に49N(5kgf)の荷重を1分間加える 2.プラグ・コネクタの樹脂部とコード間に88.2N(9kgf)の荷重を1分間加える Ambient temperature:25±5℃ 1.Apply 49N(5kgf) strength for 1min. between an attachment plug and blades. 2.Apply 88.2N(9kgf) strength for 1min. between an attachment plug and flexible cable, and between connector and flexible cable.

No.	項目 Items	規格 Specifications	条件 Conditions
3-7	屈曲試験度 Flexing Test	芯線の断線、露出、絶縁物の破損等、異常のないこと (素線断線率30%以下) Without damage, such as break or exposure of conductor break, insulation damage etc. (The percentage of broken wire :30 or less)	25±5℃ 重り Weight: 500g 角度 Angle: 60° 短径方向 Minor axis direction(turns): 2000回 (左右それぞれ1回と数える) 毎分回数 Rate of flexing per min.(turns): 40回
3-8	コネクタ挿入力 Insert Force	14.7N(1.5kgf)~49N(5kgf)	インレットを真っ直ぐ挿入又は引き抜く Insert (or withdraw) the inlet straight into (or from).
3-9	コネクタ引抜力 Withdrawal Force	14.7N(1.5kgf)~49N(5kgf)	インレットを真っ直ぐ挿入又は引き抜く Insert (or withdraw) the inlet straight into (or from).
3-10	単一保持力 Withdrawal Force of each blade	7.84N(0.8kgf)~24.5N(2.5kgf)	25±1.5℃ インレットによる引抜力 Withdrew by inlet
3-11	難燃性 Flammability	コード難燃グレードであること The cable shall be flamereraedant.	-F-合格品 Cbale to comply with -F- Standard.
3-12	耐湿性 Damp Heat	上記絶縁抵抗及び耐電圧を満足すること Satisfied with the above Insulation Resistance and Dielectric Strength.	40±2℃×90~95%×48時間放置後取り出し、表面の水分を抜き取り、30分放置後測定 Stored at temperature 40±2℃ and a humidity range of 90% to 95% for 48h. Then remove thecondenced water of the surface and leave for 30min. and measure.
3-13 △01	耐トラッキング性試験	JIS C 2134に規定するPTIが400以上であること	試験片形状 ①φ50×3mmt ②φ100×10mmt
3-14 △01	グローワイヤ試験	JIS C 60695-2-11又はJIS C 60695-2-12に規定する試験を試験温度750℃で行ったとき、これに適合するものであること	試験片形状 60×60×0.75mmt

4. その他 Others  
その他規定のない項目は、適用、取得、安全規格による  
Items, not specified herein, shall satisfy the requirements of Applicable Safety Standard and/or Acquired Safety Standard.

記号	変更履歴	日付	氏名
△04	認証番号更新、コード認証追加	2017.10.24	塚越
△03	認証番号更新	2017.04.28	塚越
△02	1,000mm追加	2015.10.30	塚越
△01	項目追加(3-13、3-14)、ESEプラグ耐トラッキング仕様に変更	2015.09.07	塚越

プラグ付電源コード仕様書 <b>ESE-ECCB-VCT-15A</b> (125V/15A L=2,000mm・1,000mm) △02	管理番号 <b>K-7065</b> △04
--	---------------------------